

# CERTIFICADO DE GARANTIA



Nº NOTA FISCAL

MODELO

Nº DE SÉRIE

## TERMO DE GARANTIA

Este produto foi cuidadosamente avaliado em todas as fases do processo de fabricação. Entretanto, na improvável ocorrência de alguma falha o problema será examinado pela Assistência Técnica Eros da sua região, ou na falta desta, o produto deverá ser remetido à fábrica, sem ônus para você.

A garantia é destinada ao comprador original, detentor da nota fiscal de compra, que deverá obrigatoriamente apresentá-la. O período de garantia deste produto tem duração de 1 ano (3 meses de garantia legal + 9 meses de garantia contratual). O atendimento em garantia cobre defeitos no material empregado ou na fabricação.

A garantia dos REPAROS vendidos para manutenção é de 3 meses (garantia legal), desde que instalados em uma das Assistências Técnicas Autorizadas Eros - consulte a Rede de Assistências em nosso site.

### Condições de Garantia:

A garantia somente será concedida se o produto for instalado por pessoal especializado.

A garantia será cancelada quando:

- alguma parte, peça ou componente do produto estiver violado;
- o produto apresentar o cone rasgado ou danificado, ou o corpo do alto-falante torto, ou ainda, a bobina queimada por uso inadequado;
- o solicitante da garantia não for o usuário original, não estando a compra comprovada através de nota fiscal para todos os fins legais.

### Cobertura da Garantia:

A Eros dá cobertura a todas as partes, peças ou componentes que apresentem defeito de fabricação, dentro do prazo de garantia.

### A Eros não dá cobertura as seguintes despesas:

- decorrentes do transporte do produto em garantia na cidade onde exista assistência técnica autorizada;
- geradas no conserto de produtos danificados por mau acondicionamento pelo cliente para o transporte;
- oriunda do produto que contém alteração ou rasuras nas inscrições do mesmo, especialmente no número de série.

**Sempre que procurar uma Assistência Técnica Autorizada Eros, tenha em mãos a nota fiscal do produto.**

## E-550 TRIO



O novo médio desenvolvido com ainda mais **PRESSÃO**, o torna perfeito para o racha. A nova carcaça, quadrada e profunda, permite utilizarmos um cone fundo aumentando consideravelmente sua área, trazendo benefício de termos a região das frequências voz ainda mais encorpadas, com ganhos expressivos e por sua geometria melhorando o centro acústico, tornando as frequências altas mais presentes.



Manual de **Instruções**

### EROS ALTO FALANTES LTDA

Rua Guilherme Roncador, 100 - Distrito Industrial  
Presidente Prudente/SP CEP 19043-030

Fone/Fax: (18) 3902-5455

CNPJ: 02.105.568/0001-00

www.eros.com.br

assistencia@eros.com.br



\*Imagem meramente ilustrativa

DIÂMETRO NOMINAL	10 Polegadas
DIÂMETRO FERRITE	200 X 24 mm (169 X 20 mm)
MATERIAL DO FERRITE	BÁRIO
DIÂMETRO DA BOBINA	3 polegadas
FORMA DA BOBINA	Kapton Black ®
ALTURA DA BOBINA	14 mm
ALTURA DO GAP	8 mm
MATERIAL DO FIO DA BOBINA	CCAW
SECÇÃO DO FIO DA BOBINA	Redonda
MATERIAL DA CARÇAÇA	Alumínio

RESPOSTA DE FREQUÊNCIA	70 ~ 4.800 Hz
SENSIBILIDADE (@ 1 W, 1 m) - FREE-AIR	96,555 dB
POTÊNCIA MÁXIMA (RMS)	550 W
POTÊNCIA MUSICAL	1.100 W
IMPEDÂNCIA NOMINAL	6 ou 8 Ohms
RESISTÊNCIA, RE	4,2 / 5,1 Ohms/Vcc
Le 1 KHz	0.659 Ohms
ÁREA DO CONE	0,38 Sq.m
FREQUÊNCIA DE RESSONÂNCIA	77,27 Hz
VOLUME EQUIVALENTE	22,386 L
Q MECÂNICO	8,544 (Qms)
Q ELÉTRICO	0,352 (Qes)
Q TOTAL	0,338 (Qts)
PRODUTO BL	15,186 TM
NO (REFERENCIAL DE EFICIÊNCIA)	2,840 %
COMPLIÂNCIA (CMS)	109,173 uM/N
MASSA TOTAL (MMS)	38,855 g
MASSA DIAFRAGMA (MMD)	34,595 g
EXCURSÃO DO CONE SEM DISTORÇÃO (X MAX)	± 5 mm
DENSIDADE DO FLUXO NO GAP	15.220 Gauss

## CONDIÇÕES QUE NÃO DÃO GARANTIA AOS PRODUTOS



**PROCESSO DE QUEIMA**  
CAUSA: Distorção ou excesso de potência



**BOBINA QUEIMADA**  
CAUSA: Distorção ou excesso de potência



**FIÇÃO SOLTA**  
CAUSA: Aquecimento acima de 180º

Consulte nossa rede de Assistência Técnica em:  
[EROS.COM.BR](http://EROS.COM.BR)

## Aplicações

### Vista Frontal Vista Superior Vista Lateral

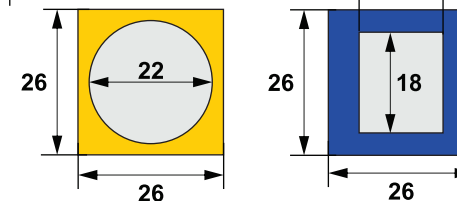
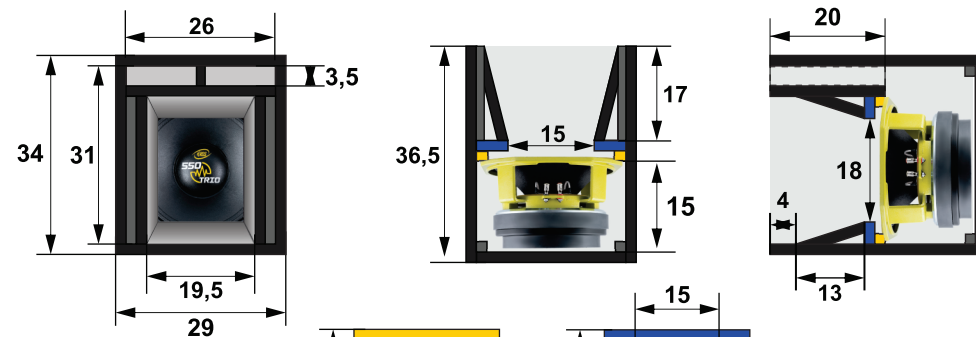

### Divisória Divisória

### MEDIDAS INTERNAS EXPRESSA EM CENTÍMETROS

PROJETO E - 550 TRIO

Compensado 15 mm

Vb= 5,7 Litros Vi=12,09 Litros Fb= 148,5Hz HpF= 160Hz But 24 LpF= 1.200 Hz But 24

## Dimensões

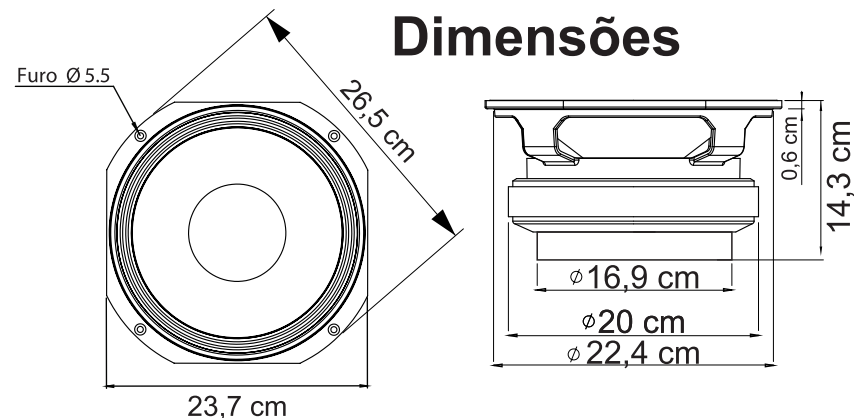

Suporte Técnico e Projetos - 0800 771 5455

E-mail: [assistencia@eros.com.br](mailto:assistencia@eros.com.br)